

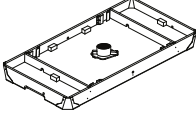

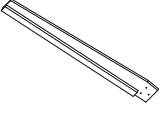

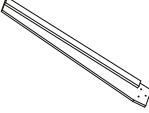

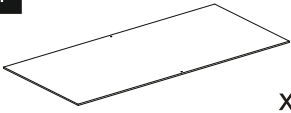

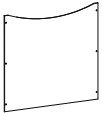

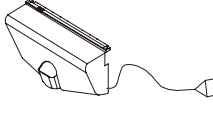

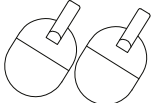

ПЕРЕЧЕНЬ ДЕТАЛЕЙ G14408

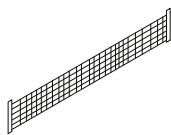
1  Основная рама x1 для РИС. 1	2  Ножка - А x2 для РИС. 1	3  Ножка - В x2 для РИС. 1	4  Поверхность стола x1 для РИС. 4
5  Панель ножки x2 для РИС. 2	6  Подставка для телефона x1 для РИС. 3	7  Ворота x2 для РИС. 2	8  Блок питания x1 для РИС. 3
9  Бита x2 для РИС. 3	10  Войлочная подклейка x2 для РИС. 3	11  Шайба x2 для РИС. 3	12  Ракетки x2 для РИС. 3
13  Теннисный мяч x2 для РИС. 3	14  Стойка для сетки x2 для РИС. 4	15  Сетка x1 для РИС. 4	16  Пластмассовый винт x4 для РИС. 3
A1  Винт 4x15мм x2 для РИС. 3	A2  Винт 4x22мм x12 для РИС. 1	A3  Винт 3x20мм x12 для РИС. 2	

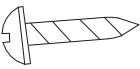
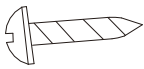
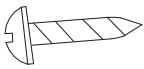
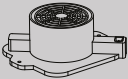
ПРЕДУСТАНОВЛЕННЫЕ ДЕТАЛИ G14408

P1  Двигатель x1 для РИС. 1	P2  Уголок x4 для РИС. 1	P3  Кронштейн x8 для РИС. 1	P4  Кнопка ввода очков x2 для РИС. 2
P5  Электронный блок x1 для РИС. 2			

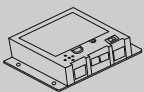
ИНСТРУКЦИИ ПО СБОРКЕ:

1. Осуществляйте сборку на чистой и ровной поверхности.
2. Выньте все детали из упаковки и сверьте их с перечнем деталей. Удостоверьтесь, что все детали есть в наличии. Аккуратно разрежьте или надорвите упаковку по углам, чтобы использовать ее в качестве поверхности для сборки.

1		X 1
2		X 2
3		X 2
A2		X 12
P1		X 1
P2		X 4
P3		X 8

РИС. 1

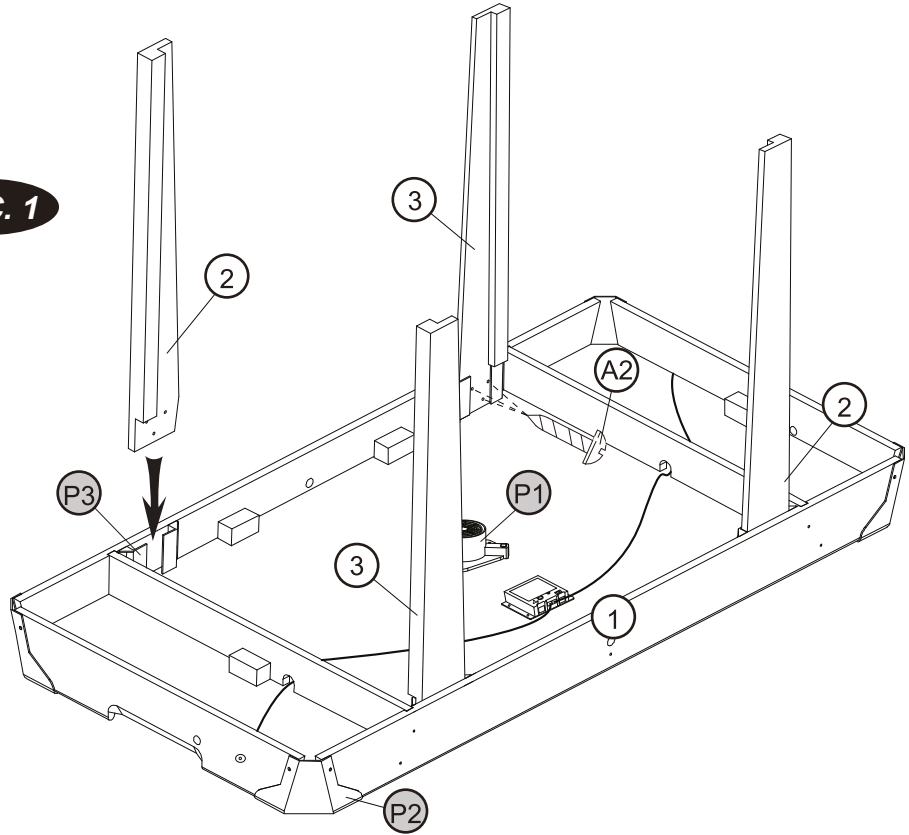

5		X 2
7		X 2
A3		X 12
P4		X 2
P5		X 1

РИС. 2

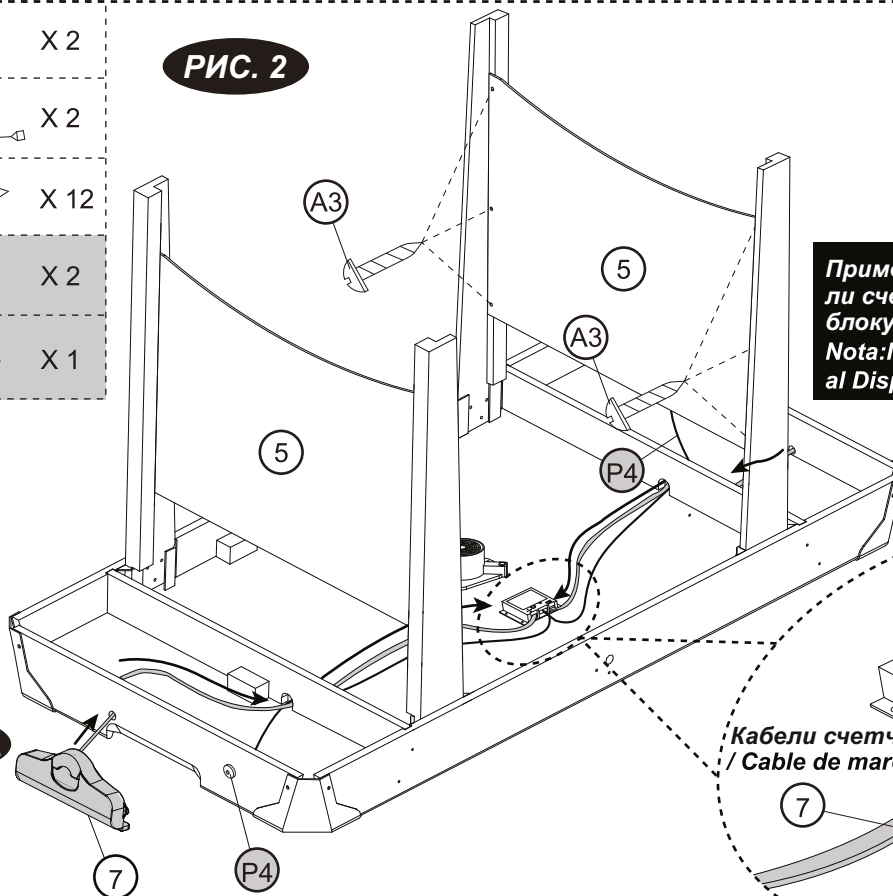

Примечание: Подключите Кабели счетчика к электронному блоку (№P5).
Nota: Inserte el Cable de Goleador al Dispositivo Principal (#P5).

РИС. 2B



РИС. 2A







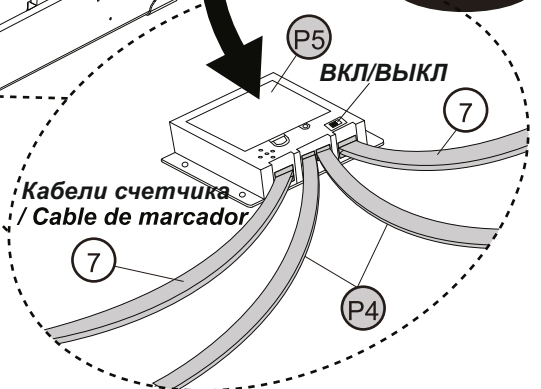
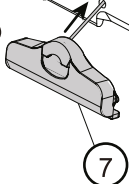

16		X 4
6		X 1
8		X 1
9		X 2
10		X 2
A1		X 2

РИС. 3

РИС. 3С

Подставка для телефона /
Sujetador de Celular



РИС. 3А



РИС. 3В

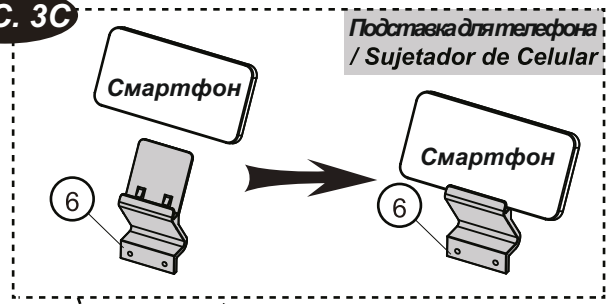

РИС. 3D

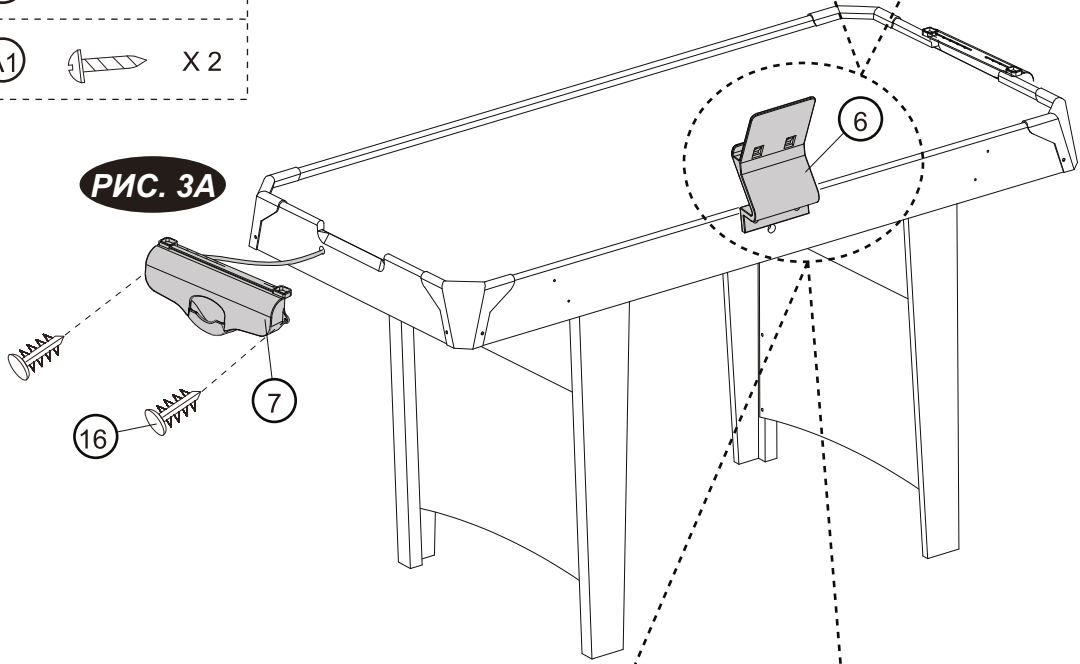

Под столом /
Parte inferior de la tabla

РИС. 3Е

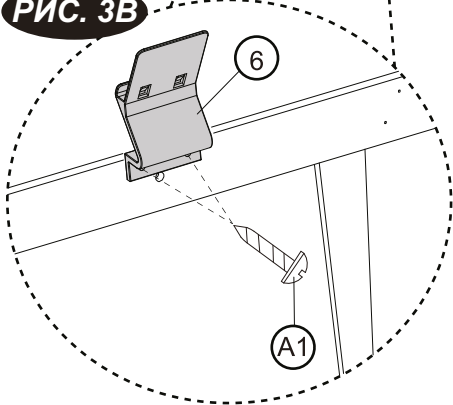
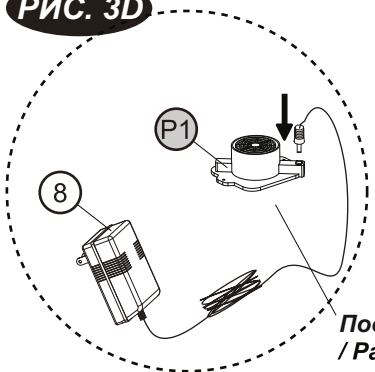
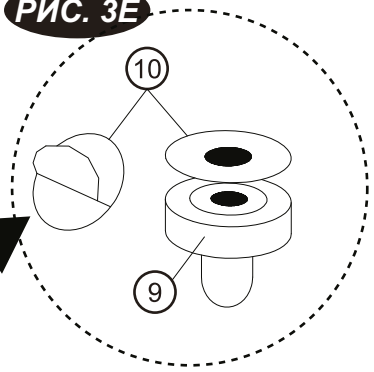

Примечание: Снимите бумажные наклейки с Войлочных подклеек (№10) и приклейте их на нижние поверхности бит (№9).
/ Nota: Arranque el papel de la parte trasera de Almohadilla de Feltro (#10) y péguelos al fondo de los Golpeador (#9).



4		X 1
14		X 2
15		X 1

РИС. 4

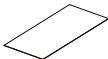

КАК ИСПОЛЬЗОВАТЬ ЭЛЕКТРОННЫЙ СЧЕТЧИК BLUETOOTH

1. Установите батарейки:

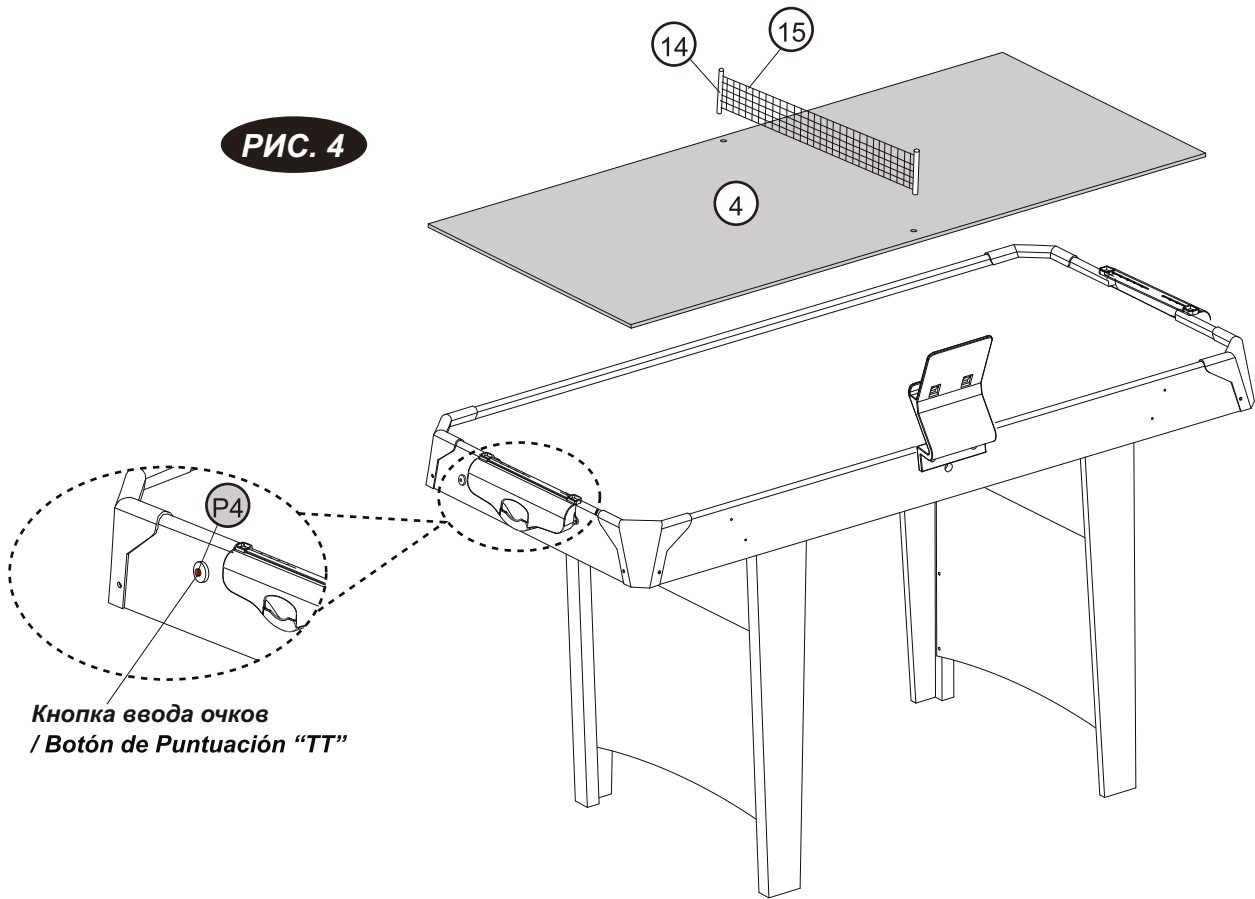
Отсек для батареек: Снимите крышку и вставьте 3 батарейки AAA (батарейки не входят в комплект).

2. Напоминание:

- При установке батареек необходимо соблюдать полярность (+ и -).
- Перед установкой батареек очищайте контакты батареек и контакты в отсеке.
- Если стол не планируется использовать в течение долго времени, рекомендуется вынуть батарейки.



3. Скачайте приложение для электронного счетчика

- Скачайте приложение «hockeyTennisN.apk» на смартфон с сайта <https://www54.zippyshare.com/v/3C14hkN8/file.html> или сканируйте приведенный ниже QR-код.
- Следуйте инструкциям по установке приложения.

Системные требования для смартфона:
Android 5.0 / 16G и более.



4. Настройки Bluetooth

- Включите электронный блок, откройте приложение «2IN1 SCORER» на телефоне, и электронный блок автоматически установит соединение с телефоном.
- К телефону одновременно можно подключать только один электронный блок.
- Запускайте приложение только на одном телефоне, иначе соединение с электронным блоком прервется.
- Телефон должен находиться на расстоянии не более 3 метров от электронного блока, чтобы обеспечить соединение по Bluetooth.

Примечание: Если в течение 10 минут с электронным блоком не устанавливается соединение, он переходит в спящий режим.

Нажмите на кнопку ввода очков, чтобы активировать или перезапустить электронный блок.

КАК ИГРАТЬ?

ХОККЕЙ

- Введите имя «ИГРОКА 1» и «ИГРОКА 2».
- Установите аватар, сделав снимок или выбрав фотографию из альбома.
- Выберите время игры: 3 или 5 минут.
- Нажмите «START», чтобы начать игру.
- Когда «ИГРОК 1» набирает очко, на дисплее со стороны «ИГРОКА 1» значение очков увеличивается на 1.
- Когда «ИГРОК 2» набирает очко, на дисплее со стороны «ИГРОКА 2» значение очков увеличивается на 1.
- Победителем становится игрок, первым набравший 100 очков, или игрок, у которого больше очков на момент окончания игры.

Примечание: Нажмите на кнопку «RESTART» для сброса счета.

Примечание: Если движения фигурок становятся медленными или они неправильно реагируют на ваши действия, замените батарейки.

Примечание: Вынимайте батарейки, если электронный блок не планируется запускать в течение долгого времени.

НАСТОЛЬНЫЙ ТЕННИС

- Введите имя «ИГРОКА 1» и «ИГРОКА 2».
- Установите аватар, сделав снимок или выбрав фотографию из альбома.
- Нажмите «START», чтобы начать игру.
- Когда «ИГРОК 1» набирает очко, на дисплее со стороны «ИГРОКА 1» значение очков увеличивается на 1.
- Когда «ИГРОК 2» набирает очко, на дисплее со стороны «ИГРОКА 2» значение очков увеличивается на 1.
- Победителем становится игрок, первым набравший 11 очков. Если каждый из игроков набрал 10 очков, победителем становится игрок, который первым получит преимущество на два очка.
- Если вы случайно нажали на кнопку ввода очков, удерживайте ее в течение 5 секунд, чтобы вернуть прежний счет.