

**МОБИЛЬНАЯ БАСКЕТБОЛЬНАЯ СТОЙКА PROXIMA, АРТ. S034-305
ИНСТРУКЦИЯ ПО ЭКСПЛУАТАЦИИ
ГАРАНТИЙНЫЙ ТАЛОН**

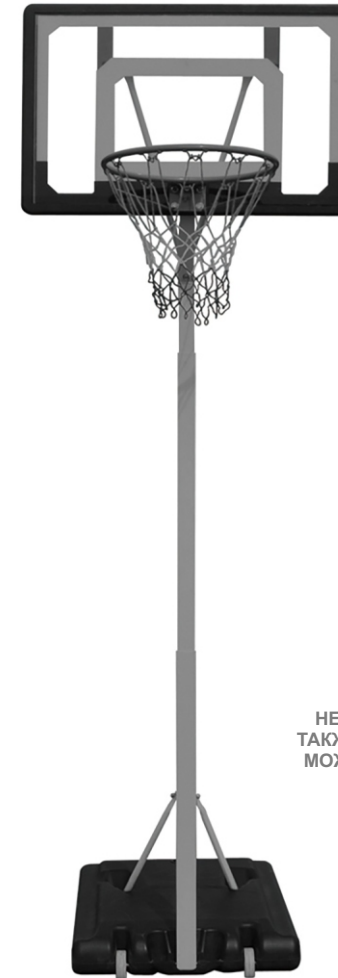

**ВНИМАНИЕ:
НЕПРАВИЛЬНАЯ УСТАНОВКА, А
ТАКЖЕ РАСКАЧИВАНИЕ НА КОЛЬЦЕ
МОЖЕТ ПРИВЕСТИ К СЕРЬЕЗНЫМ
ТРАВМАМ ИЛИ СМЕРТИ**

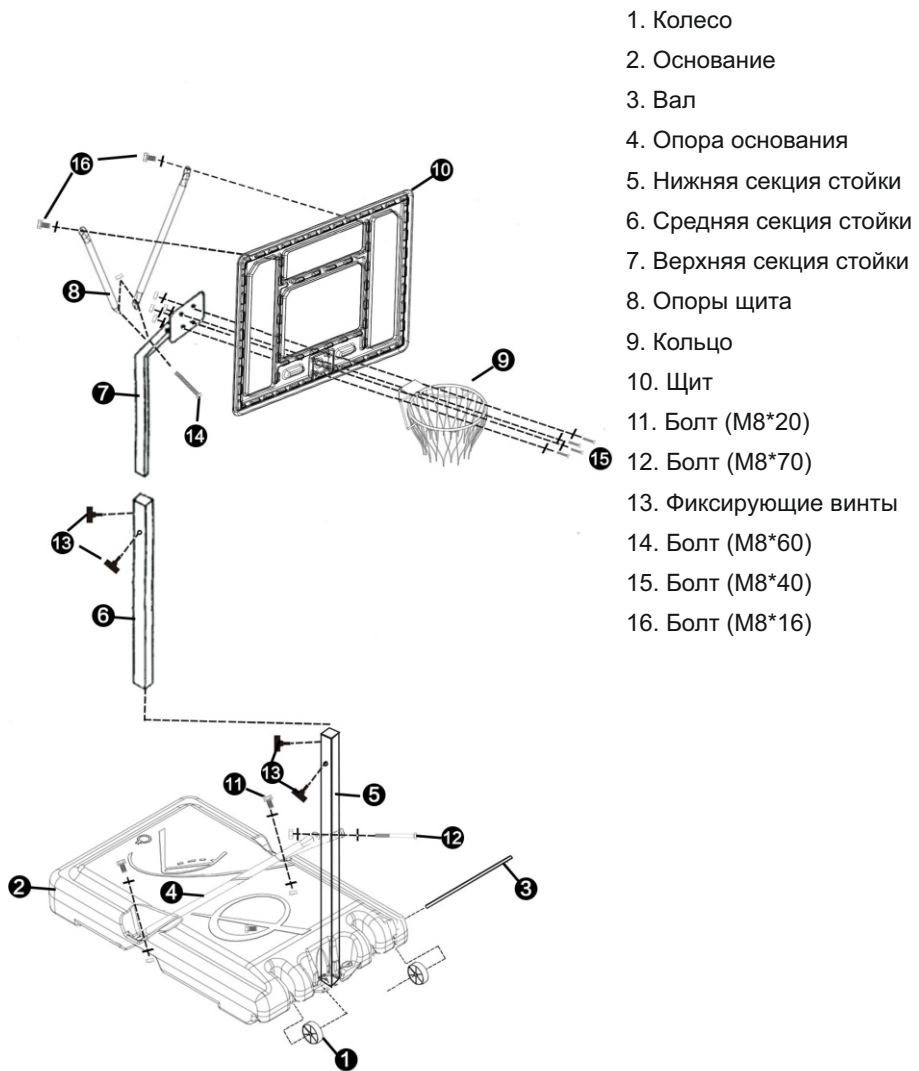

1. Производитель гарантирует:

- 1.1. Исправность изделия при продаже и безопасность в эксплуатации;
- 1.2. Восстановление функциональности изделия в течение указанного гарантийного периода с момента приобретения (посредством ремонта, а в случае его невозможности посредством замен).

2. Условия гарантийного обслуживания:

- 2.1. Обслуживание производится только в сертифицированных сервисных центрах, адреса которых указаны на сайте производителя (www.proxima-fitness.ru).
- 2.2. Прием изделия в обслуживание сервисным центром осуществляется только при наличии данного гарантийного талона, оформленного надлежащим образом и документов, подтверждающих факт покупки (товарный чек, кассовый чек). Неисправное изделие должно быть сдано в сервисный центр в полной комплектации, с технической документацией.
- 2.3. Срок гарантийного ремонта определяется степенью неисправности изделия.
- 2.4. Под неисправностью подразумевается потеря работоспособности изделия, которая может быть продемонстрирована сотруднику сервисного центра.
- 2.5. При необоснованном обращении в сервисный центр покупателю может быть выставлен счет за диагностику неисправности. Необоснованным считается обращение по поводу устранения неисправностей в работе изделия, не потребовавших замены или ремонта комплектующих, а также, если при диагностике выяснено, что неисправности как таковой нет, а обращение явилось следствием неправильного подключения или эксплуатации. Счет также выставляется в случаях, признанных уполномоченным сервисным центром не гарантийными.

3. Ограничение гарантийных обязательств:

- 3.1. Претензии по комплектации и внешнему виду изделия принимаются только при его покупке.
- 3.2. Гарантийные обязательства не распространяются на расходные материалы (включая батареи, аккумуляторы и т.д.)
- 3.3. Гарантия не распространяется на ущерб, причиненный другому оборудованию, работающему в сопряжении с данным изделием.
- 3.4. Гарантийные обязательства не распространяются на изделие в следующих случаях:
 - выход изделия из строя по вине покупателя (нарушения им правил эксплуатации, работа в недокументированных режимах, неправильная установка и подключение, превышение допустимой рабочей температуры, перегрев и т.п.)
 - наличие внешних и/или внутренних механических повреждений (замятых контактов, трещин, следов удара, сколов и т.п), полученных в результате неправильной эксплуатации установки или транспортировки, воздействий на изделие чрезмерной силы, химически агрессивных веществ;
 - наличие признаков ремонта неуполномоченными лицами;
 - наличие повреждений, полученных в результате аварий, воздействия на изделие огня, влаги, попадания внутрь корпуса насекомых, пыли, посторонних предметов и т.п.
 - наличие повреждений, полученных в результате неправильного подключения изделия в электросеть и/или эксплуатации изделия при нестабильном напряжении в электросети (отклонение напряжения более 10%, а также отсутствия (или выполненного с отклонениями от стандарта) заземления)

С условиями гарантии покупатель ознакомлен надлежащим образом, к внешнему виду и комплектации претензий нет, все возникшие у покупателя вопросы ему полностью разъяснены, покупатель, не имеет как-либо заблуждений относительно содержания условий гарантии на изделие.

Подпись покупателя _____

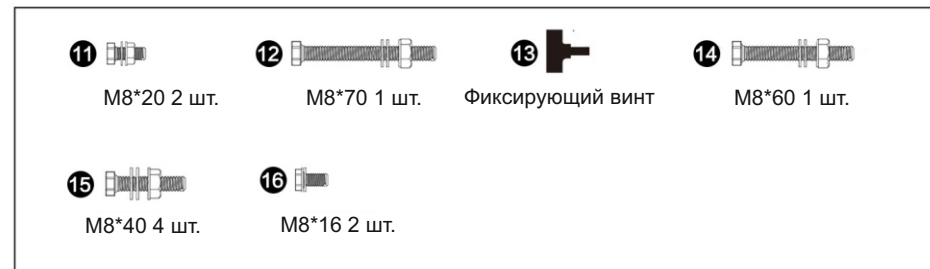

ЭТАПЫ СБОРКИ

1. Сборка основания и стойки

Вставьте вал (3) в отверстия спереди основания (2). Затем по очереди установите левое колесо, нижнюю секцию стойки (5) и правое колесо. Прикрепите 2 опоры основания (4) к нижней секции стойки (5) и зафиксируйте их при помощи винтов (12).

2. Сборка кольца, щита и верхней секции стойки

Соедините кольцо (9), щит (10) и верхнюю секцию стойки (7) и зафиксируйте их при помощи винтов (16).

3. Сборка опор щита

Установите опоры щита (8) на верхнюю секцию стойки (7) и зафиксируйте их при помощи винта (14).

4. Сборка средней и нижней секций стойки

Вставьте среднюю секцию стойки (6) в нижнюю секцию стойки (5). Зафиксируйте их при помощи фиксирующих винтов (13).

5. Сборка средней и верхней секций стойки

Вставьте верхнюю секцию стойки (7) в среднюю секцию стойки (6). Установите удобную высоту. Зафиксируйте секции стойки при помощи фиксирующих винтов (13).

МЕРЫ ПРЕДОСТОРОЖНОСТИ

Лица, которые осуществляют сборку и эксплуатацию стойки, обязаны ознакомиться с настоящей инструкцией. Владелец стойки обязан удостовериться, что все лица, использующие стойку, соблюдают следующие меры предосторожности:

1. Перед началом сборки, осуществляющие ее лица обязаны внимательно прочитать инструкцию по сборке и эксплуатации и проверить наличие всех деталей в упаковке, сверившись с перечнем деталей.

2. Устанавливайте стойку на спортивную площадку, где планируется ее использовать. Поверхность под основанием должна быть ровной. Стойку нельзя использовать, пока основание полностью не наполнено водой или песком.

3. Перед началом использования необходимо проверить устойчивость основания. Поверхность под основанием должна быть гладкой, без камней или других острых предметов, которые могут проткнуть основание. Это может привести к протечке, в результате чего стойка станет неустойчивой. Основание не должно соприкасаться с какими-либо органическими веществами.

4. Не следует тянуть на себя или толкать основание по поверхности во избежание повреждений основания.

5. Стойка не предназначена для спортивных соревнований. Не разрешается выполнять броски сверху. Не надевайте украшения (браслеты, часы, ожерелья и т.д.) во время использования стойки. Если украшение зацепится за кольцо или сетку, стойка может упасть, и это может привести к серьезной травме.

6. Не используйте стойку в ветренную и/или холодную погоду, так как стойка может перевернуться. Во время хранения устанавливайте минимальную высоту стойки.

7. Категорически запрещено залезать на стойку и прорезать отверстия в основании.

8. Демонтаж и сборку стойки должны осуществлять взрослые, способные удержать ее вес. Детям не разрешается выполнять сборку или демонтаж самостоятельно.

9. Во избежание повреждения основания, выливайте воду из основания при температуре ниже 0 °С, так как вода может замерзнуть. При низкой температуре насыпьте в основание 90 кг песка.

10. Регулярно проверяйте стойку на предмет незафиксированных или поврежденных деталей. При обнаружении неисправности, необходимо ее немедленно устранить.

ГАРАНТИЙНЫЙ ТАЛОН

<i>Заполняется продавцом</i>	<i>Заполняется мастером при обслуживании</i>
Модель _____	Модель _____
Артикул _____	Серийный номер _____
Серийный номер _____	Неисправность _____
Дата продажи _____	_____
Гарантийный срок _____	Проведенные работы _____
Печать и подпись продавца _____	_____
_____	Ф.И.О. и подпись мастера _____
_____	_____
_____	Дата ремонта _____
<i>Заполняется мастером при обслуживании</i>	<i>Заполняется мастером при обслуживании</i>
Модель _____	Модель _____
Серийный номер _____	Серийный номер _____
Неисправность _____	Неисправность _____
_____	_____
Проведенные работы _____	Проведенные работы _____
_____	_____
Ф.И.О. и подпись мастера _____	Ф.И.О. и подпись мастера _____
_____	_____