

# РУКОВОДСТВО ПОЛЬЗОВАТЕЛЯ

## ГАРАНТИЙНЫЙ ТАЛОН

Беговая дорожка электрическая ROYAL Fitness, арт. RF-10

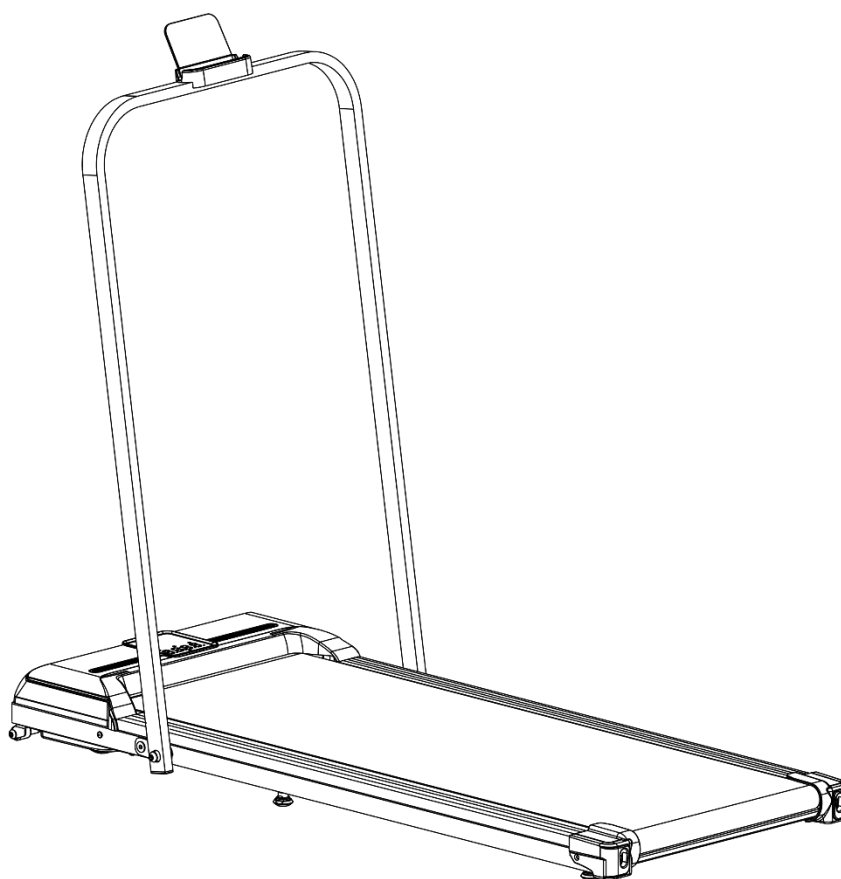

**Примечание:** Мы руководствуемся принципом устойчивого развития и, при необходимости, можем вносить изменения в наши изделия без уведомления покупателей. Ваше изделие может отличаться от описанного в инструкции.

# СОДЕРЖАНИЕ

1. Краткое описание изделия.....	1
2. Меры предосторожности.....	2
3. Инструкция по сборке.....	4
4. Инструкция по эксплуатации.....	5
5. Техническое обслуживание.....	7
6. Гарантийный талон.....	9

# 1. Краткое описание изделия

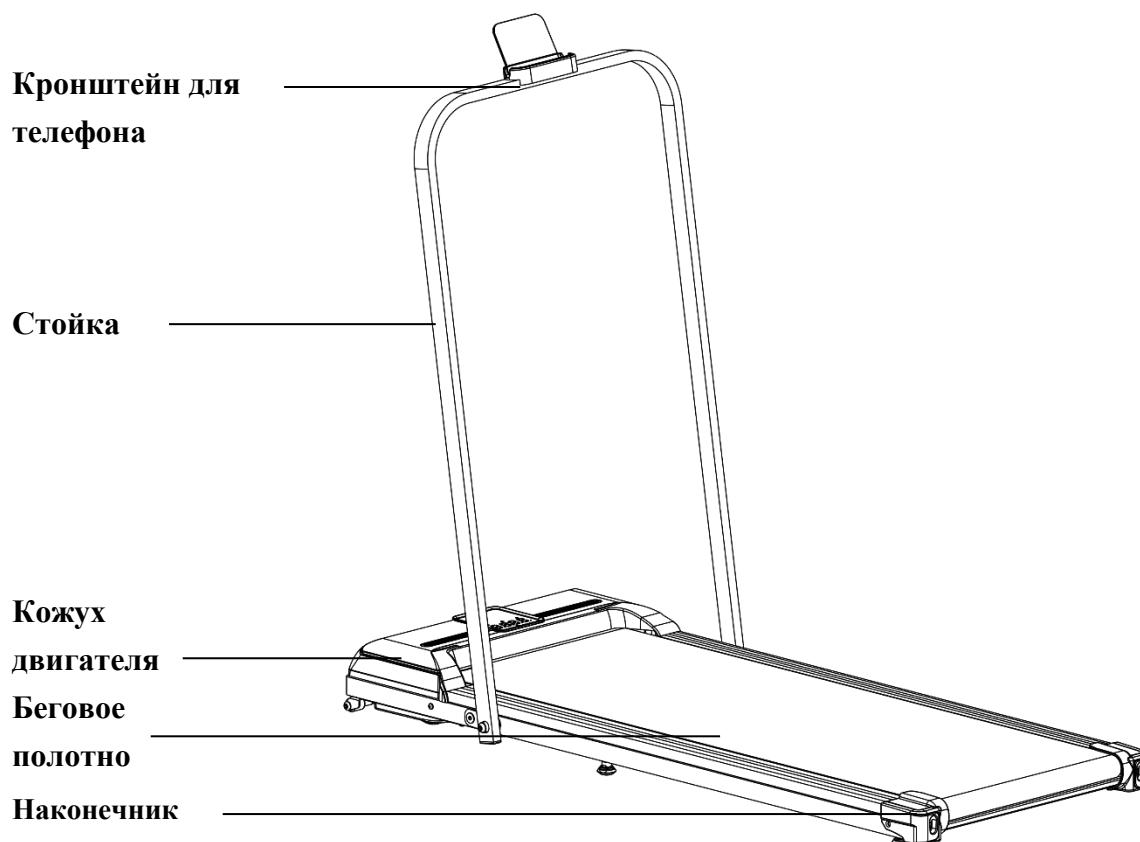

Основные параметры и перечень деталей							
№	Параметры	Описание		№	Параметры	Описание	
1	Входное напряжение	220-240 В (50-60 Гц)		5	Габариты	1195*540*1050 мм	
2	Мощность двигателя	1,0 л.с.		6	Макс. вес пользователя	90 КГ	
3	Беговое полотно	380*1000 мм		7	Функции	Ходьба	
4	Скорость	1,0-9 км/ч					
Упаковочный лист							
№	Наименование	Ед.	К-во	№	Наименование	Ед.	К-во
1	Тренажер в сборке	компл.	1	3	Упаковка с инструментом	компл.	1
2	Кронштейн для телефона	компл.	1	4			
Упаковка с инструментом							
№	Наименование	Ед.	К-во	№	Наименование	Ед.	К-во
1	Винт М5*10	шт.	2	5	Ключ под вн. шестигранник 6 мм	шт.	1
2	Винт М8*16	шт.	2	6	Пульт управления	шт.	1
3	Ключ под вн. шестигранник 5 мм	шт.	1	7	Руководство пользователя	шт.	1
4	Силиконовая смазка	шт.	1				

## 2. Меры предосторожности



С целью обеспечения вашей безопасности и предотвращения несчастных случаев внимательно прочитайте инструкцию перед началом использования.

**Правила безопасности:** Изделие спроектировано и изготовлено с учетом требований безопасности, тем не менее следует соблюдать приведенные ниже инструкции. Производитель не несет ответственность за последствия неправильного использования оборудования.

◆ **Устанавливайте беговую дорожку на ровную поверхность. Беговая дорожка предназначена только для использования в помещении. Берегите ее от сырости и попадания воды. Не подкладывайте посторонние предметы под беговую дорожку. Вокруг беговой дорожки должно оставаться свободное пространство 1 м x 1 м (1000 мм\*1000 мм), чтобы, при необходимости, с нее можно было спрыгнуть. (Как спрыгнуть с беговой дорожки: держитесь обеими руками за поручни, встаньте на беговую платформу и спрыгните с беговой дорожки на одну сторону.**

- ◆ **Вилка питания должна быть заземлена. Для тренажера должна быть выделена отдельная электрическая розетка. Не включайте в нее другие электроприборы одновременно с беговой дорожкой.**
- ◆ **При повреждении кабеля питания обратитесь в службы поддержки производителя. Замена кабеля должна выполняться профессионалами.**
- ◆ **Храните силиконовую смазку в упаковке с инструментом, берегите от детей. При проглатывании или попадании в глаза, промойте рот и глаза водой и обратитесь за медицинской помощью.**
- ◆ **Изделие не подходит для людей с ограниченными возможностями и детей. Люди с ограниченными умственными способностями могут использовать изделие только под присмотром человека, ответственного за их безопасность. ----При несоблюдении данных требований имеется риск получения травм.**
- ◆ Не используйте беговую дорожку в пыльном помещении. Поддерживайте определенный уровень влажности в помещении во избежание образования статического электричества. Это может оказать негативное влияние на работу консоли и контроллера. Используйте оригинальные аксессуары. Строго запрещено заменять их на изделия других производителей.
- ◆ Не кладите руки между движущимися частями тренажера. Не кладите руки и не ставьте ноги под беговое полотно.
- ◆ Не оставляйте сетевой шнур возле горячих или движущихся объектов, не подвергайте воздействию сильной влажности и солнечных лучей.
- ◆ Отключите тренажер от сети перед тем, как перемещать. Неуполномоченным лицам запрещено разбирать беговую дорожку: это может привести к серьезным последствиям. Обязательно закрепляйте ключ безопасности на одежде для возможности остановки

беговой дорожки в случае падения.

- ◆ Не надевайте одежду с пуговицами или молниями, а также слишком свободную одежду, во время занятий.
- ◆ Если ваше самочувствие ухудшилось во время занятий на беговой дорожке, прекратите тренировку и проконсультируйтесь с врачом.
- ◆ Не занимайтесь слишком долго. Чрезмерная нагрузка на оборудование может привести к перегреву электрических компонентов и отказу системы электропитания.
- ◆ Включайте сетевой шнур только в подходящие розетки. Если вилка сетевого шнура несовместима с розеткой, не пытайтесь заменить ее самостоятельно. Обратитесь к квалифицированному электрику.
- ◆ Оборудование предназначено для домашнего использования. Оно не подходит для профессиональных тренировок и тестов, а также не должно использоваться в медицинских целях.
- ◆ Не используйте тренажер при повреждении или выходе из строя корпуса (когда внутренние компоненты не защищены) или при отламывании сварных деталей.
- ◆ Не запрыгивайте на беговую дорожку и не спрыгивайте с нее во время движения ленты.  
----- Вы можете получить травму при падении.
- ◆ Не занимайтесь на беговой дорожке после еды или если чувствуете усталость. ---- Это может нанести вред вашему здоровью.
- ◆ Не используйте изделие, если на вилку попали металлические стружки, грязь или вода.  
---- Это может привести к поражению электрическим током, короткому замыканию или пожару. Не трогайте изделие мокрыми руками!
- ◆ Когда беговая дорожка не используется, вынимайте сетевой шнур из розетки. ---- Пыль и влага могут повредить изоляцию, что, в свою очередь, может привести к пожару.
- ◆ Изделие должно быть заземлено. При сбоях в работе беговой дорожки заземление обеспечивает канал для отвода электрического тока, что снижает риск поражения током.
- ◆ Изделие обладает высокой мощностью. Если у вас возникли сомнения в правильности заземления изделия, обратитесь за консультацией к специалисту.

### 3. Инструкция по сборке

1. Выньте беговую дорожку из упаковки. Установите ее на плоскую, ровную поверхность. Поднимите стойки, как показано на рисунке ниже:

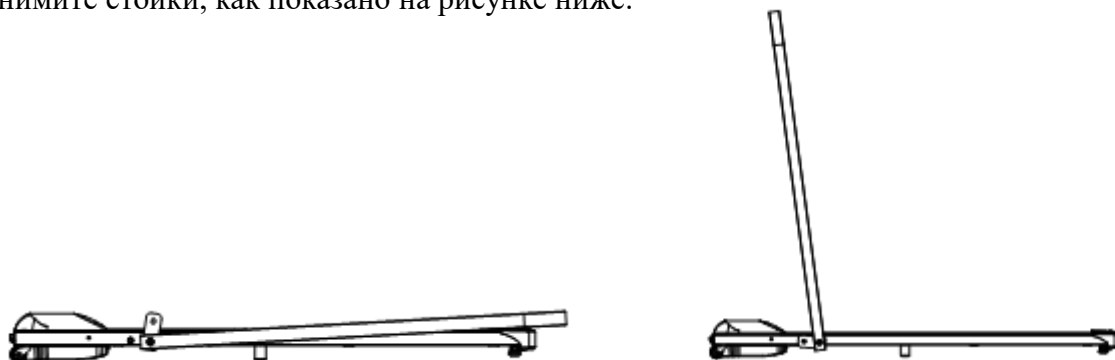

2. Используйте ключ под внутренний шестигранник 5 мм, чтобы зафиксировать положение стойки при помощи винтов M8\*16 с обеих сторон.

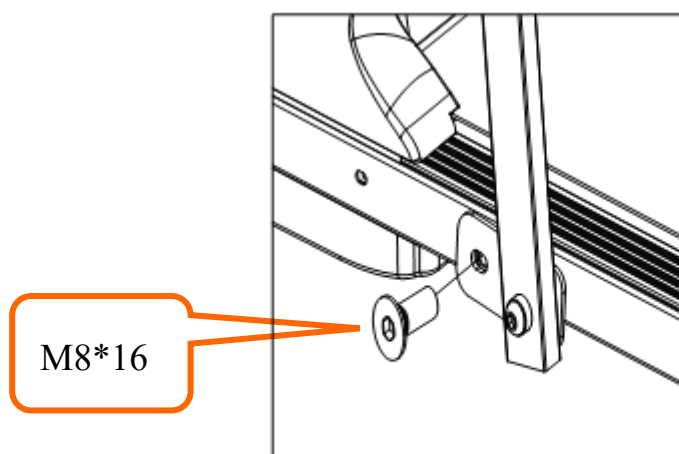

3. Прикрепите кронштейн для телефона на стойку при помощи винтов M5\*10.

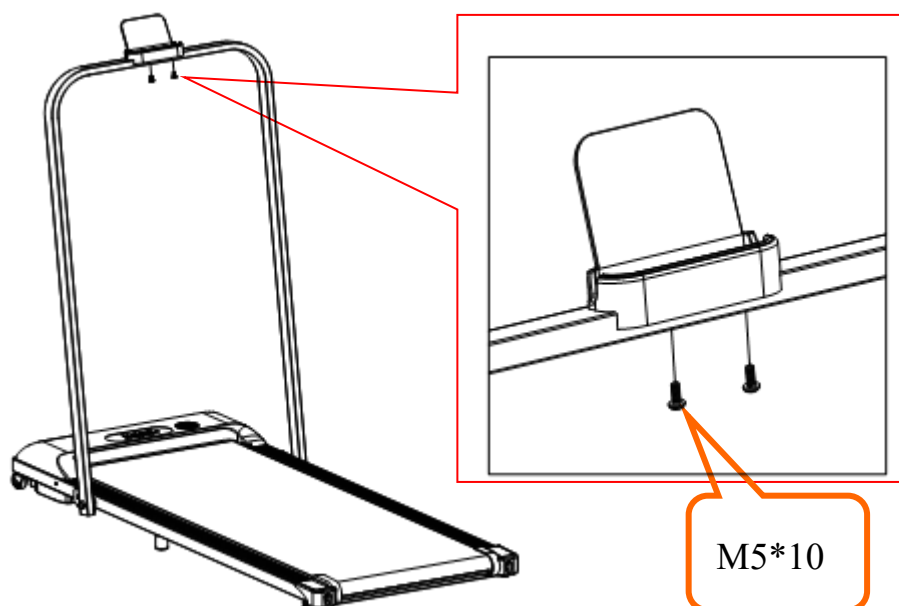

## 4. Инструкция по эксплуатации

**1. Эксплуатация беговой дорожки:** Перед первым запуском беговой дорожки, необходимо использовать силиконовую смазку, входящую в комплект поставки, для смазки бегового полотна (если смазки в комплекте нет, необходимо приобрести ее отдельно).

Вставьте вилку в электрическую розетку и нажмите на переключатель питания (он должен загореться красным). При включении питания прозвучит звуковой сигнал и загорится дисплей.

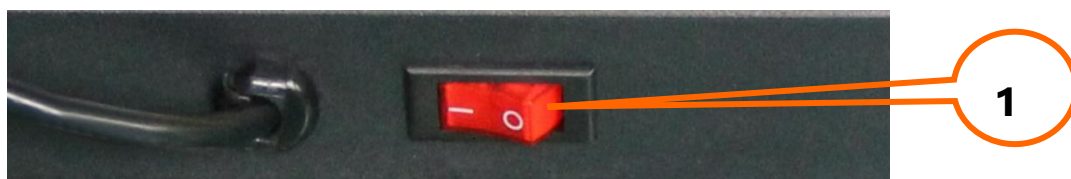

**2. Пульт управления:** После включения питания нажмите и удерживайте кнопку «Start/Stop» («Старт/Стоп») на пульте управления в течение 7 секунд, чтобы установить соединение между пультом управления и беговой дорожкой (при установке соединения вы услышите длинный звуковой сигнал. Если сигнал отсутствует, соединение не установлено). После установки соединения можно использовать пульт управления для дистанционного управления беговой дорожкой. С его помощью можно запускать или останавливать тренажер, увеличивать или уменьшать скорость.

### Функции дисплея

**Секция дисплея «Время»:** Если дисплей активен, на нем отображается время тренировки.

**Секция дисплея «Скорость»:** Если дисплей активен, на нем отображается текущее значение скорости.

**Секция дисплея «Расстояние»:** Если дисплей активен, на нем отображается общее пройденное расстояние.

**Секция дисплея «Калории»:** Если дисплей активен, на нем отображается общее количество сожженных калорий.

## Значения кодов ошибок

Код ошибки	Описание неисправности	Устранение неисправности
E1	Соединение отсутствует: при включении питания отсутствует соединение между нижним контроллером и консолью.	Возможная причина: отсутствует соединение между нижним контроллером и консолью. Проверьте все соединения между контроллером и консолью, удостоверьтесь, что все кабели хорошо соединены. Проверьте исправность кабелей. Замените поврежденный кабель.
E2	Нет сигнала от двигателя	Возможная причина: Проверьте подключение кабеля двигателя. Выполните подключение заново. Проверьте состояние кабеля двигателя. При повреждении кабеля или возникновении запаха горелой проводки, замените двигатель. Проверьте правильность установки и состояние датчика скорости.
E5	Токовая защита: В рабочем режиме нижний контроллер определяет ток, превышающий 6А в течение более 3 секунд.	Возможная причина: Повышенная токовая нагрузка приводит к остановке системы. К остановке двигателя также может привести застревание какой-либо детали. Выполните перенастройку беговой дорожки и запустите ее. Проверьте наличие утечек или запаха горелой проводки во время работы двигателя. При их обнаружении, замените двигатель. Проверьте не исходит ли запах горелой проводки от контроллера. При обнаружении запаха, замените контролер. Проверьте напряжение в сети. Если оно не соответствует техническим требованиям, установите необходимый уровень напряжения и попробуйте перезапустить беговую дорожку.
E6	Защита от взрыва: неправильный уровень напряжения или неисправности двигателя приводят к сбою в работе цепи привода двигателя.	Возможная причина: Если уровень напряжения на 50% ниже нормы, установите требуемый уровень напряжения и перезапустите тренажер. Проверьте не исходит ли запах горелой проводки от контроллера. При обнаружении запаха, замените контролер. Проверьте правильность подключения кабеля двигателя. Выполните подключение заново.



## 5. Техническое обслуживание

**Внимание:** Перед выполнением очистки или обслуживания изделия, удостоверьтесь, что вы отключили кабель питания.

Очистка: Выполнение тщательной очистки продлит срок службы вашей беговой дорожки.

Периодически вытирайте пыль, чтобы поддерживать детали в чистоте. Протирайте беговое полотно с обеих сторон, чтобы предотвратить накопление грязи. Надевайте чистую обувь во время тренировок, чтобы предотвратить загрязнение бегового полотна и платформы. Беговое полотно необходимо протирать влажной тканью с мылом. Следите за тем, чтобы не намочить электрические компоненты и беговое полотно.

**Внимание:** Удостоверьтесь, что вы отключили кабель питания перед тем, как снимать кожух двигателя. Выполняйте очистку двигателя, по крайней мере, раз в год.

### Регулировка положения бегового полотна

Установите беговую дорожку на плоскую поверхность. Запустите беговую дорожку со скоростью 6-8 км/ч.

- Если беговое полотно смещается влево: поверните левый регулировочный болт на 1/2 оборота в направлении по часовой стрелке, затем поверните правый регулировочный болт на 1/2 оборота в направлении против часовой стрелки. (Рисунок А)
- Если беговое полотно смещается вправо: поверните правый регулировочный болт на 1/2 оборота в направлении по часовой стрелке, затем поверните левый регулировочный болт на 1/2 оборота в направлении против часовой стрелки. (Рисунок В)



Рисунок А: Беговое полотно смещается влево Рисунок В: Беговое полотно смещается вправо

### Автоматическая смазка бегового полотна

Трение, возникающее между беговым полотном и платформой, оказывает огромное влияние на срок службы и работу тренажера. Беговое полотно данной модели оснащено современной автоматической системой смазки, которая избавит вас от необходимости следить за уровнем масла и выполнять смазку своими руками.

Беговая дорожка первоначально смазывается на фабрике. Если вы используете беговую дорожку с автоматической системой смазки, рекомендуется добавлять смазку в соответствии со следующим графиком.

Пользователи с небольшим весом (использование <3 часов в неделю) – раз в 10 месяцев;  
Пользователи с большим весом (использование >7 часов в неделю) – раз в 5 месяцев.

## Инструкции по использованию силиконовой смазки

Шаг 1: Поднимите ленту.

Шаг 2: Откройте бутылку с силиконовой смазкой. Выдавите смазку на край бегового полотна, как показано на рисунке:



### Рекомендации по продлению срока службы беговой дорожки:

1. С целью обеспечения безопасного использования беговой дорожки и продления срока ее службы, рекомендуется после непрерывного использования в течение часа выключать тренажер на 10 минут.
2. Если беговое полотно слабо натянуто, его движение может замедляться при использовании. Если беговое полотно натянуто слишком сильно, это может ухудшить работу двигателя и привести к истиранию роликов и бегового полотна.

**Беговая дорожка является спортивным оборудованием, требующим регулярного обслуживания. Рекомендуется выполнять следующие мероприятия по обслуживанию:**

- 1. Регулярно проверять беговую дорожку на предмет износа или повреждения деталей; После обслуживания или профессионального ремонта поврежденных деталей (двигателя, электрических компонентов, кабеля питания, бегового полотна), уровень безопасности использования беговой дорожки соответствует требованиям к новому изделию.**
- 2. Немедленно заменяйте поврежденные детали и компоненты (например, кабель питания). Не используйте оборудование до завершения ремонта.**
- 3. Обращайте особое внимание на компоненты, наиболее подверженные износу (например, беговое полотно).**

## ГАРАНТИЙНЫЙ ТАЛОН

<i>Заполняется продавцом</i>	<i>Заполняется мастером при обслуживании</i>
Модель _____	Модель _____
Артикул _____	Серийный номер _____
Серийный номер _____	Неисправность _____
Дата продажи _____	_____
Гарантийный срок _____	Проведенные работы _____
Печать и подпись продавца _____ _____	Ф.И.О. и подпись мастера _____
	Дата ремонта _____
<i>Заполняется мастером при обслуживании</i>	<i>Заполняется мастером при обслуживании</i>
Модель _____	Модель _____
Серийный номер _____	Серийный номер _____
Неисправность _____	Неисправность _____
_____	_____
Проведенные работы _____	Проведенные работы _____
_____	_____
Ф.И.О. и подпись мастера _____	Ф.И.О. и подпись мастера _____
Дата ремонта _____	Дата ремонта _____

## **1. Производитель гарантирует:**

- 1.1. Исправность изделия при продаже и безопасность в эксплуатации;
- 1.2. Восстановление функциональности изделия в течение указанного гарантийного периода с момента приобретения (посредством ремонта, а в случае его невозможности посредством замен).

## **2. Условия гарантийного обслуживания:**

- 2.1. Обслуживание производится только в сертифицированных сервисных центрах, адреса которых указаны на сайте производителя.
- 2.2. Прием изделия в обслуживание сервисным центром осуществляется только при наличии данного гарантийного талона, оформленного надлежащим образом и документов, подтверждающих факт покупки (товарный чек, кассовый чек). Неисправное изделие должно быть сдано в сервисный центр в полной комплектации, с технической документацией.
- 2.3. Срок гарантийного ремонта определяется степенью неисправности изделия.
- 2.4. Под неисправностью подразумевается потеря работоспособности изделия, которая может быть продемонстрирована сотруднику сервисного центра.
- 2.5. При необоснованном обращении в сервисный центр покупателю может быть выставлен счет за диагностику неисправности. Необоснованным считается обращение по поводу устранения неисправностей в работе изделия, не потребовавших замены или ремонта комплектующих, а также, если при диагностике выяснено, что неисправности как таковой нет, а обращение явилось следствием неправильного подключения или эксплуатации. Счет также выставляется в случаях, признанных уполномоченным сервисным центром не гарантийными.

## **3. Ограничение гарантийных обязательств:**

- 3.1. Претензии по комплектации и внешнему виду изделия принимаются только при его покупке.
- 3.2. Гарантийные обязательства не распространяются на расходные материалы (включая батареи, аккумуляторы и т.д.)
- 3.3. Гарантия не распространяется на ущерб, причиненный другому оборудованию, работающему в сопряжении с данным изделием.
- 3.4. Гарантийные обязательства не распространяются на изделие в следующих случаях:
  - выход изделия из строя по вине покупателя (нарушения им правил эксплуатации, работа в недокументированных режимах, неправильная установка и подключение, превышение допустимой рабочей температуры, перегрев и т.п.)
  - наличие внешних и/или внутренних механических повреждений (замытых контактов, трещин, следов удара, сколов и т.п.), полученных в результате неправильной эксплуатации установки или транспортировки, воздействий на изделие чрезмерной силы, химически агрессивных веществ;
  - наличие признаков ремонта неуполномоченными лицами;
  - наличие повреждений, полученных в результате аварий, воздействия на изделие огня, влаги, попадания внутрь корпуса насекомых, пыли, посторонних предметов и т.п.
  - наличие повреждений, полученных в результате неправильного подключения изделия в электросеть и/или эксплуатации изделия при нестабильном напряжении в электросети (отклонение напряжения более 10%, а также отсутствия (или выполненного с отклонениями от стандарта) заземления)

С условиями гарантии покупатель ознакомлен надлежащим образом, к внешнему виду и комплектации претензий нет, все возникшие у покупателя вопросы ему полностью разъяснены, покупатель, не имеет как-либо заблуждений относительно содержания условий гарантии на изделие.

Подпись покупателя \_\_\_\_\_